

寸法	d1	d2	D	L
6 x 1/8	R 1/8	G 1/8	6	43
1/4	R 1/4	G 1/4	6	59
7 x 1/8	R 1/8	G 1/8	7	43
1/4	R 1/4	G 1/4	7	58
8 x 1/8	R 1/8	G 1/4	8	56
1/4	R 1/4	G 1/4	8	58
3/8	R 3/8	G 1/4	8	59
1/2	R 1/2	G 1/4	8	63
9 x 1/8	R 1/8	G 1/4	9	56
1/4	R 1/4	G 1/4	9	58
3/8	R 3/8	G 1/4	9	59
1/2	R 1/2	G 1/4	9	63
10.5 x 1/8	R 1/8	G 3/8	10.5	59
1/4	R 1/4	G 3/8	10.5	62
3/8	R 3/8	G 3/8	10.5	62
1/2	R 1/2	G 3/8	10.5	66
12.7 x 1/4	R 1/4	G 1/2	12.7	70
3/8	R 3/8	G 1/2	12.7	70
1/2	R 1/2	G 1/2	12.7	69
14 x 1/4	R 1/4	G 1/2	14	69
3/8	R 3/8	G 1/2	14	69
1/2	R 1/2	G 1/2	14	68
16 x 1/2	R 1/2	G 1/2	16	71
20.5 x 1/2	R 1/2	G 3/4	20.5	79
3/4	R 3/4	G 3/4	20.5	87
27 x 1	R 1	G 1	27	104
34 x 1 1/4	R 1 1/4	G 1 1/4	34	143
38 x 1 1/2	R 1 1/2	G 1 1/2	38	148
52 x 2	R 2	G 2	52	183

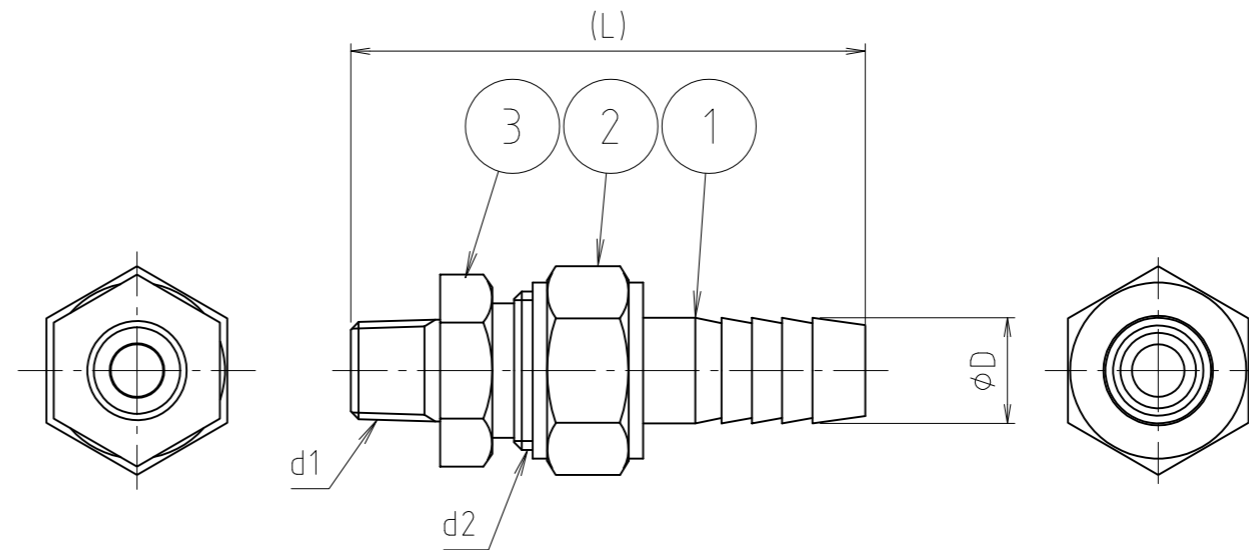

3	ユニオン	黄銅棒	C3604BD	
2	ナット	黄銅棒	C3604BD	
1	本体	黄銅棒	C3604BD	
番号	部品名	材質名	材質記号	備考
品名	ユニオン式ホースユニオン			尺度 —
品番	M240BU			原図 A3
大阪市北区天満1丁目6-7				フォルダ 1
<b>ミヤコ株式会社</b>				図番 M240BU-04