

※ web図面の為、等縮尺ではございません。

参考図

*印は標準寸法です。

寸法	ϕd	ϕD	H	t
*20.5 x 15	22.0	60	15	0.5
20.5 x 20	21.5	60	20	0.5
20.5 x 25	21.5	60	25	0.5
20.5 x 30	21.5	60	30	0.5
20.5 x 35	21.5	60	35	0.5
20.5 x 40	21.5	60	40	0.5
20.5 x 45	21.5	60	45	0.5
20.5 x 50	21.5	60	50	0.5
20.5 x 60	21.5	60	60	0.5
*25 x 15	26.0	60	15	0.5
25 x 20	26.0	60	20	0.5
25 x 25	26.0	60	25	0.5
25 x 30	26.0	60	30	0.5
25 x 35	26.0	60	35	0.5
25 x 40	26.0	60	40	0.5
25 x 45	26.0	60	45	0.5
25 x 50	26.0	60	50	0.5
*32 x 15	32.5	66	17	0.4
32 x 20	32.5	64	20	0.5
32 x 25	32.5	64	25	0.5
32 x 30	32.5	64	30	0.5
32 x 35	32.5	64	35	0.5
32 x 40	32.5	64	40	0.5
32 x 45	32.5	64	45	0.5
32 x 50	32.5	64	50	0.5
*38 x 15	39.0	66	16	0.5
38 x 20	39.0	64	20	0.5
38 x 25	39.0	64	25	0.5
38 x 30	39.0	64	30	0.5
38 x 40	39.0	64	40	0.5
38 x 45	39.0	64	45	0.5
38 x 50	39.0	64	50	0.5

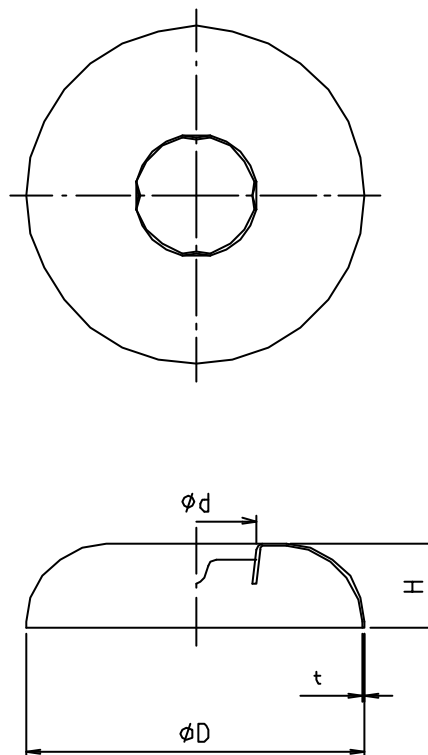

1	本体	ステンレス鋼板	SUS304	
番号	部品名	材質名	材質記号	備考
品名	フソ座 (ステン)			
品番	M6C			
寸法				
図番	W-M6C-07			